

AP-50G・60G・80G

省エネ

保護スイッチ

アース工事不要



特長 | 低騒音・低振動に加え、業界トップレベルの低消費電力化を実現。

性能曲線 Performance Curves

AP-50G・60G・80G

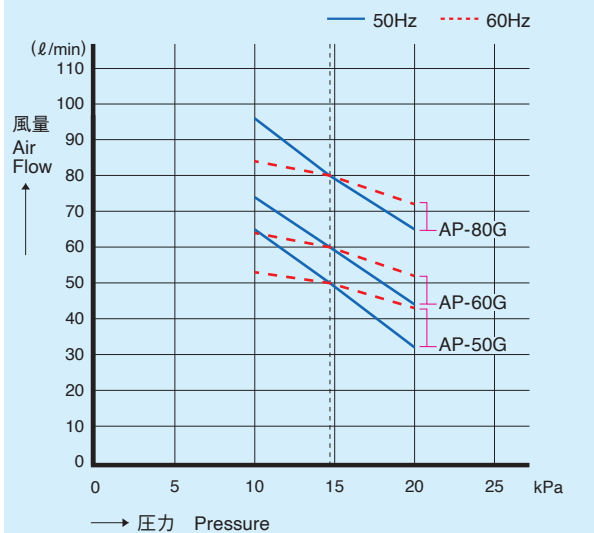

主要寸法 Dimensions

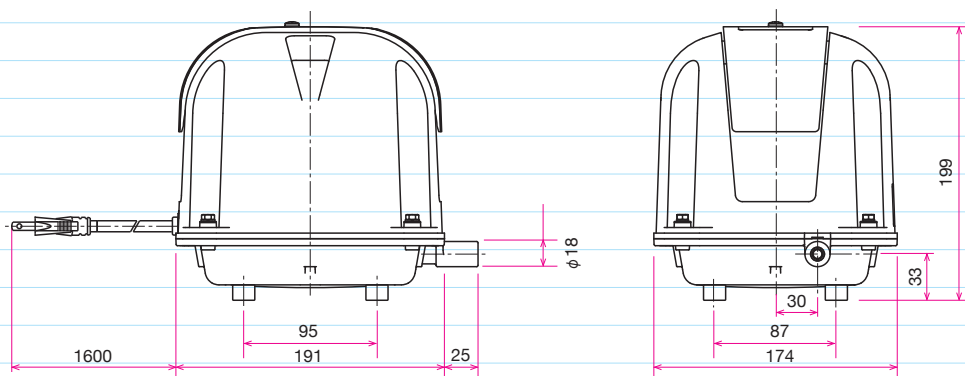

標準仕様 Specifications

項目 Item	型式 Type	AP-50G		AP-60G		AP-80G	
電圧 Voltage (V)		単相 AC100					
周波数 Frequency (Hz)		50	60	50	60	50	60
常用圧力 Rated Pressure (kPa)		14.7		14.7		14.7	
使用圧力範囲 Pump Pressure Range (kPa)		10~20		10~20		10~20	
常用消費電力 Input (W)		28	28	35	35	51	51
定格風量 Rated Flow (l/min)		50		60		80	
吐出口径 Outlet Dia. (mm)		$\phi 18$ (VP13)		$\phi 18$ (VP13)		$\phi 18$ (VP13)	
質量 Mass (kg)		5.8		5.8		5.8	
騒音レベル Noise Level (dB)-1m		37		37		38	

※仕様・性能曲線はカタログ参考値(代表値)であり、保証値ではありません。

The information presented is based on technical data and test results of nominal units.