

# MP-6DU・6DUV MP-8DU

受注生産品  
Order Production  
AC100V



**特長** 軽量コンパクト化・低消費電力化を実現。  
又、吸気・排気の両タイプをラインアップしており、さまざまな用途にご使用いただけます。

## 性能曲線 Performance Curves

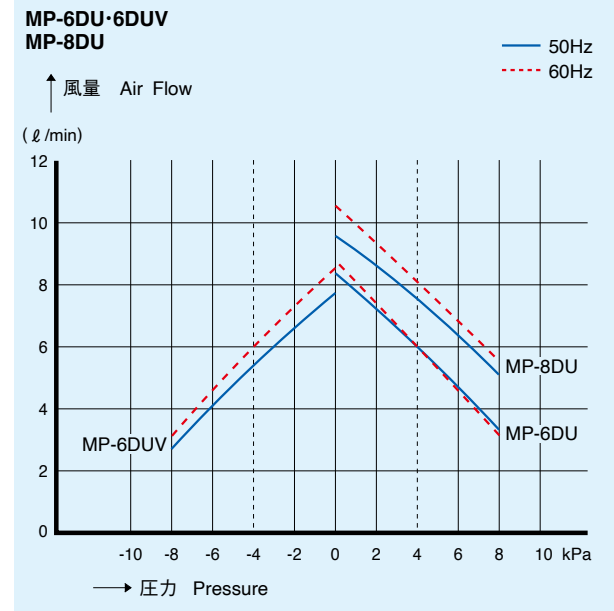

## 主要寸法 Dimensions

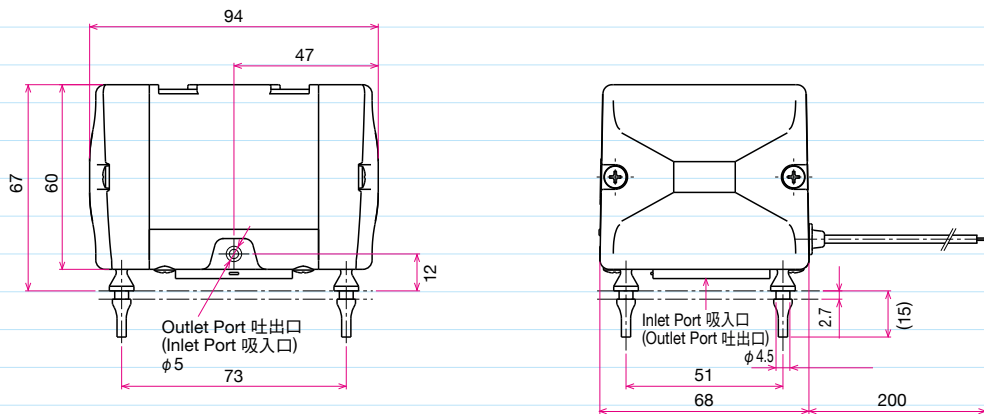

## 標準仕様 Specifications

項目 Item	型式 Type	MP-6DU		MP-6DUV		MP-8DU	
電圧 Voltage (V)		单相 AC100					
周波数 Frequency (Hz)		50	60	50	60	50	60
常用圧力 Rated Pressure (kPa)		4		-4		4	
使用圧力範囲 Pump Pressure Range (kPa)		0~8		0~-8		0~8	
到達真空圧 Max. Vacuum (mmHg)		—	—	106.0	129.0	—	—
常用消費電力 Input (W)		6.7	6.7	6.7	6.7	6.7	6.7
定格風量 Rated Flow (ℓ/min)		6.0	6.0	5.4	6.0	7.6	8.0
吐出(吸入)口径 Inlet or Outlet Dia. (mm)		5		5		5	
質量 Mass (kg)		0.5		0.5		0.5	
騒音レベル Noise Level (dB)-1m		33		37		33	

※受注生産品です。納期等を必ずご確認ください。 Production subject to firm order. Please indicate your required delivery.

※仕様・性能曲線はカタログ参考値(代表値)であり、保証値ではありません。

The information presented is based on technical data and test results of nominal units.